

# 中型バス、トラックの動力伝達装置のリコールについて

平成 20年4月17日

## リコール届出番号2099

平成20年4月17日、日産ディーゼル工業株式会社は下記のリコールを国土交通大臣に届け出しました。

対象車両をご愛用のお客様には、大変ご迷惑をおかけしまして誠に申し訳ございません。ご愛用車の措置につきましては、販売会社よりご連絡・ご相談をさせていただきますので、点検・修理（無料）をお受けいただきますよう、よろしくお願い申し上げます。対象車両をご愛用のお客様には大変ご迷惑をおかけいたしましたことを、心よりお詫び申し上げます。

### 1. 不具合の状況

- プロペラシャフトのヨーク部の溶接強度が不足しているものがあります。そのため、そのまま使用を続けると、当該溶接部に亀裂が生じ、最悪の場合、プロペラシャフトが破断し、走行不能となるおそれがあります。

### 2. 改善の内容

- 全車両、当該プロペラシャフトを対策品と交換します。

### 3. 対象車両

- 日産ディーゼル工業株式会社が製作している中型バス、トラックが対象です。
- 型式、車台番号の範囲、製作期間、対象台数は次の通りです。

型式	対象車の含まれる車台番号の範囲 及び製作期間	対象台数
U-MF210BN	MF210BN-00003～MF210BN-00011 平成6年 8月28日～平成7年 6月12日	5
U-MF210EN	MF210EN-00004 平成6年 8月 3日	1
U-MF210FN	MF210FN-00002～MF210FN-00009 平成6年 9月13日～平成7年 5月23日	3
KC-RM211ESN	RM211ESN-00337～RM211ESN-00384 平成8年 4月22日～平成8年 8月 8日	48
KK-RM252GAN	RM252G-00038～RM252G-01006 平成12年 1月27日～平成19年 1月23日	245
PB-RM360GAN	RM360G-00159～RM360G-01034 平成18年 1月10日～平成19年 8月 8日	29
PB-RM360HAN	RM360H-00100～RM360H-01041 平成17年 3月15日～平成19年 8月23日	11
計7型式	製作期間の全体の範囲 平成6年8月3日～平成19年8月23日	合計342台

<ご注意>

- 対象車両の含まれる車台番号の範囲には、対象とならない車両もありますので、詳しくは最寄りのUDトラック販売会社にお問い合わせください。
- 対象車両の製作期間はご購入の時期とは異なります。

# 改善箇所説明図

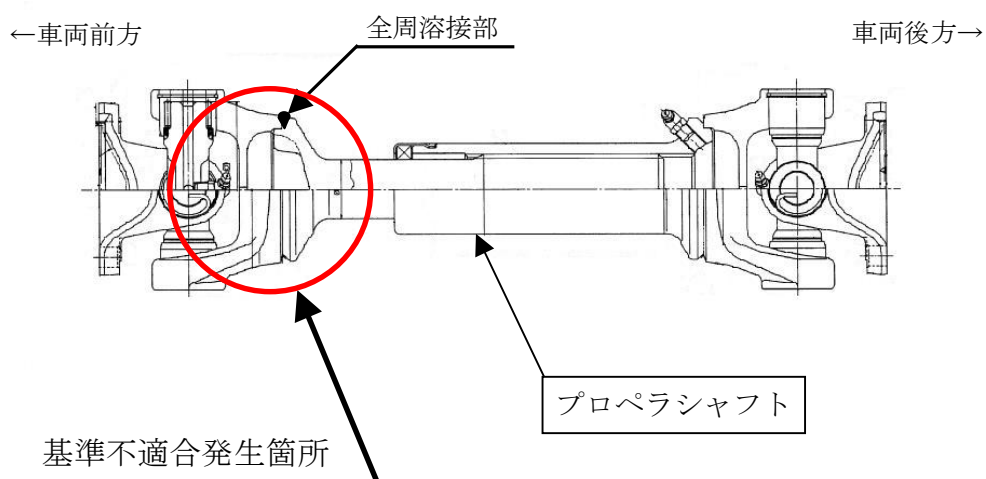

プロペラシャフトのヨーク部の溶接強度が不足しているものがある。そのため、そのまま使用を続けると、当該溶接部に亀裂が生じ、最悪の場合、プロペラシャフトが破断し、走行不能となるおそれがある。

## 改善の内容

全車両、当該プロペラシャフトを対策品と交換する。

注：□内は、交換部品を示す。

識別：スリーブヨーク部に、白色ペイントを塗布する。